

SubstiTUBE® Connected System

Connected Sensor ST8 CR / EAN 4058075801448

Connected Sensor ST8 RT / EAN 4058075801462

Connected Sensor ST8 HB / EAN 4058075801486

ST8AU-1.2M 16W/840 220-240V CON / EAN 4052899970557

ST8AU-1.2M 16W/865 220-240V CON / EAN 4052899970564

ST8AU-1.5M 24W/840 220-240V CON / EAN 4052899970571

ST8AU-1.5M 24W/865 220-240V CON / EAN 4052899970588

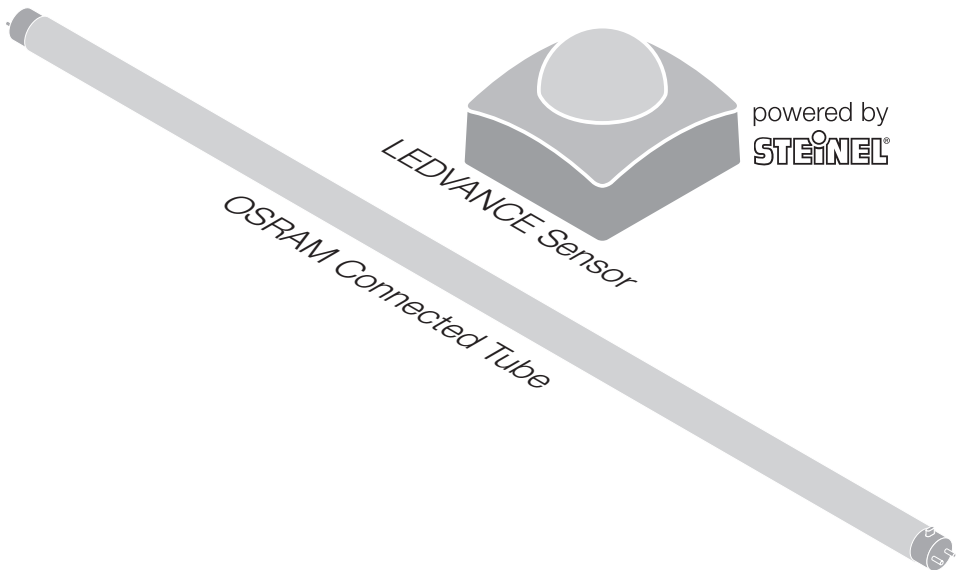

To have a connected system, please purchase sensor and LED tube.*

www.ledvance.com/substitube-connected



SubstiTUBE® Connected System

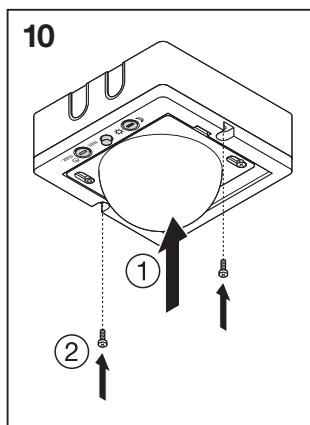
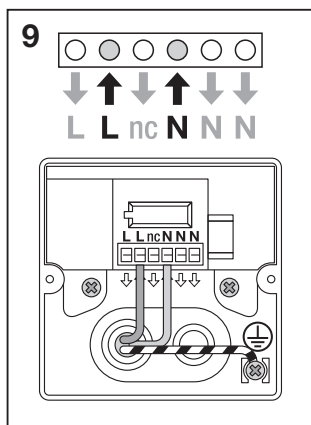
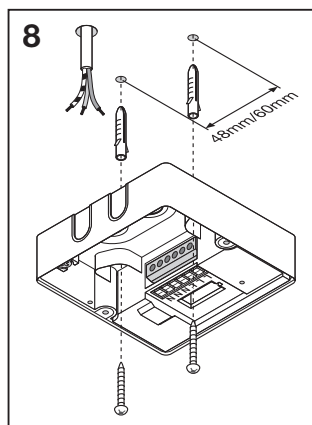
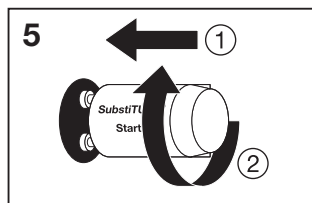
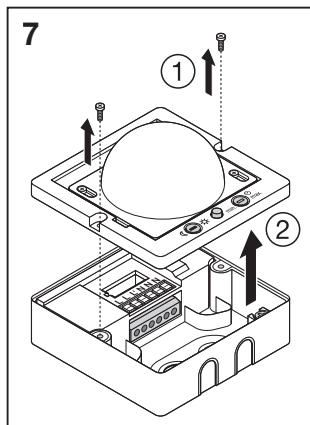
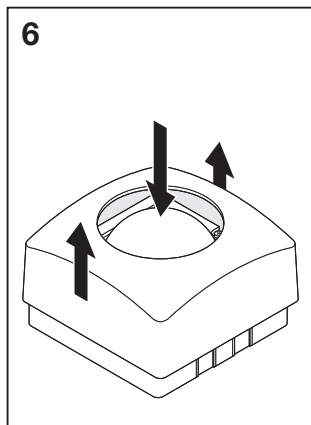
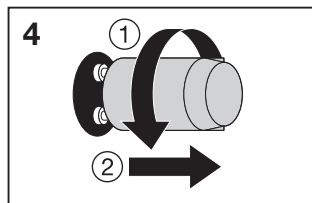
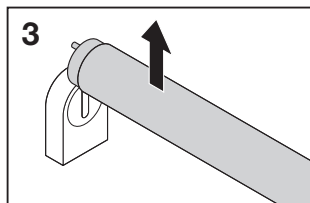
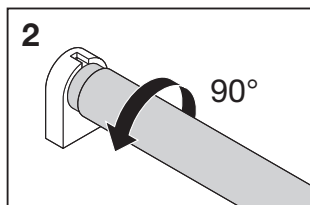
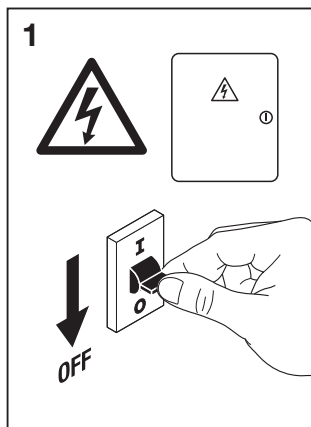
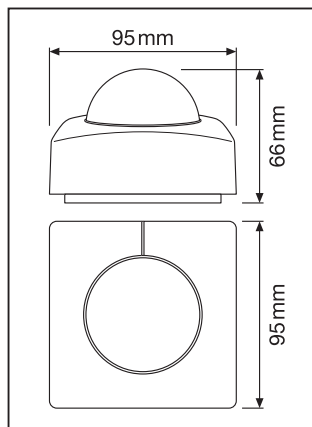

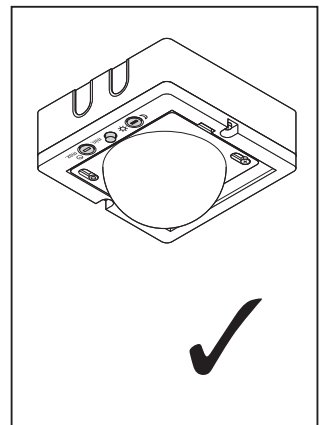
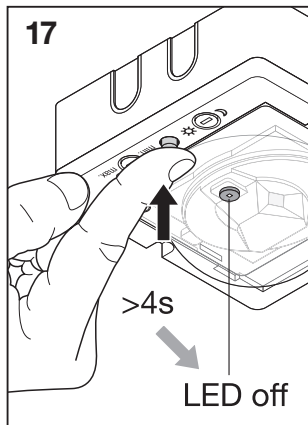
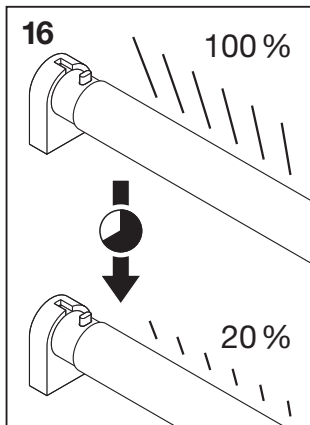
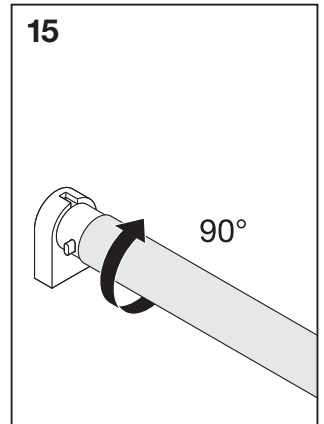
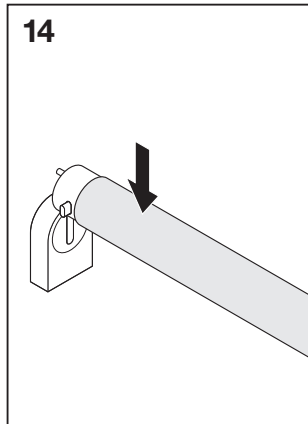
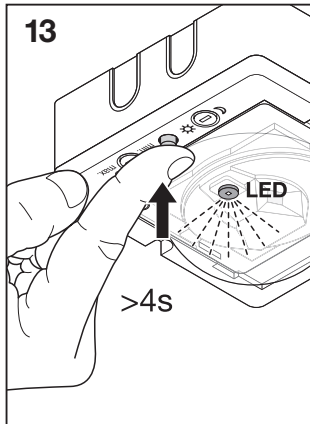
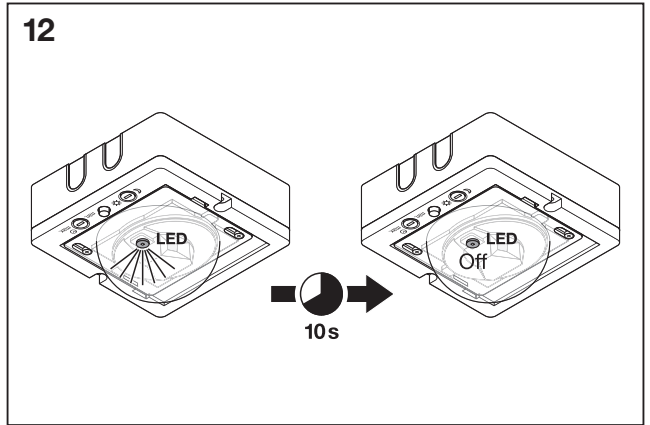
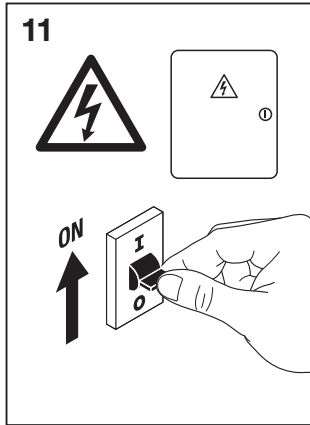

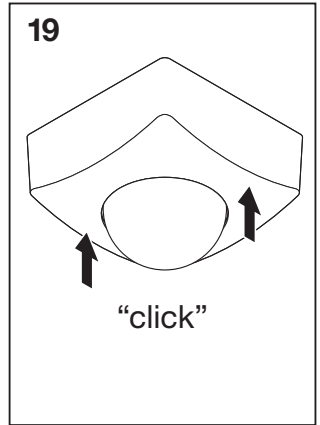
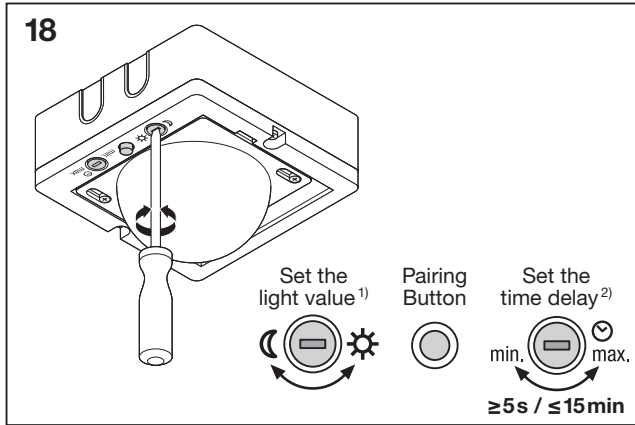

Pairing button functions ⁴⁾	Action ⁵⁾	Impact ⁶⁾
a) Pairing tube and sensor ⁷⁾	Press pairing button for 4 sec. ⁸⁾	Green LED starts blinking fast ⁹⁾
b) Pairing completion ¹⁰⁾	Leave pairing mode by pressing pairing button again for 4sec. (or wait 50 minutes) ¹¹⁾	Green LED will turn off ¹²⁾
c) Test function ¹³⁾	Press 2 times shortly ¹⁴⁾	Paired tubes will start blinking constantly ¹⁵⁾
	Press 2 times shortly	Paired tubes will stop blinking ¹⁶⁾
d) Lamp Off ¹⁷⁾ (5s-15min time delay!)	Press 4 times shortly ¹⁸⁾	Lamp off function will activate in 15 min. (if no presence detected) optional ¹⁹⁾
e) How to unpair tube and sensor ²⁰⁾	Press 10 times shortly ²¹⁾	Set back to factory mode ²²⁾

c), d), e) functions can be used only after pairing of tube and sensor is completed.²³⁾

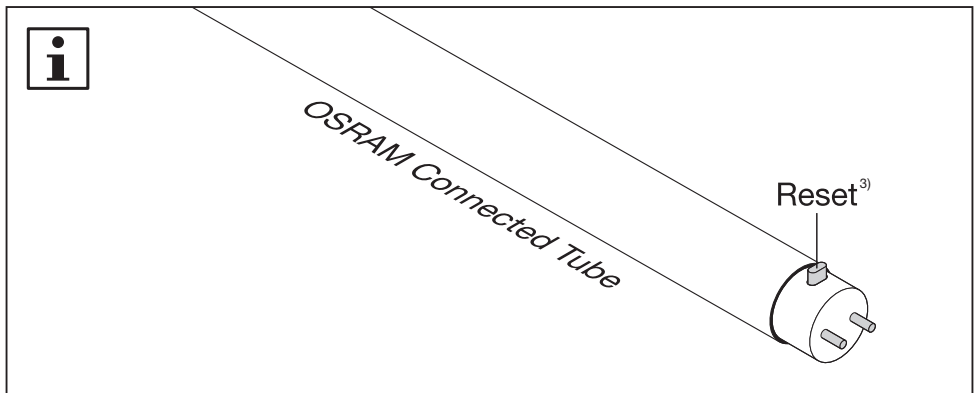

Connected Sensor ST8 CR

EAN 4058075801448

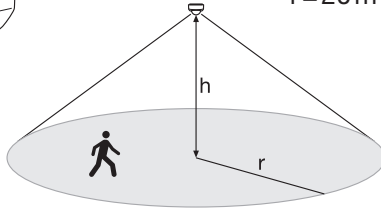
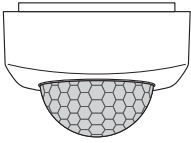

$h=2.5\text{ m}$
 $r=20\text{ m}$

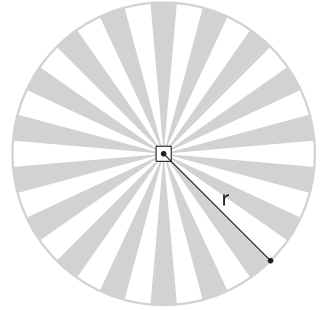

Connected Sensor ST8 RT

EAN 4058075801462

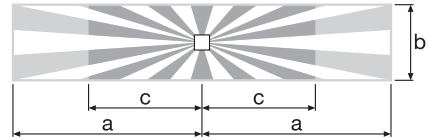
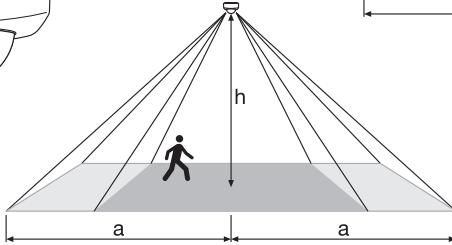
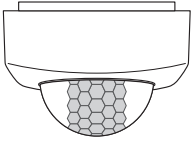

$h=4\text{ m}$
 $a=10\text{ m}$
 $b=4\text{ m}$
 $c=6\text{ m}$

Connected Sensor ST8 HB

EAN 4058075801486

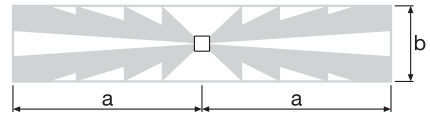
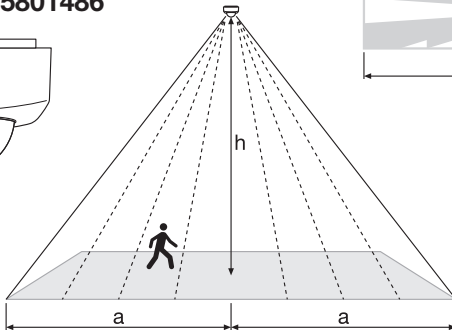
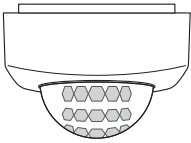

$h=12\text{ m}$
 $a=15\text{ m}$
 $b=4\text{ m}$

SubstiTUBE® Connected System

Ⓜ *To have a connected system, please purchase sensor and LED tube. 1) Set the light value; 2) Set the time delay; 3) Reset; 4) Pairing button functions; 5) Action; 6) Impact; 7) Pairing tube and sensor; 8) Press pairing button for 4 sec.; 9) Green LED starts blinking fast; 10) Pairing completion; 11) Leave pairing mode by pressing pairing button again for 4sec. (or wait 50 minutes); 12) Green LED will turn off; 13) Test function; 14) Press 2 times shortly; 15) Paired tubes will start blinking constantly; 16) Paired tubes will stop blinking; 17) Lamp Off; 18) Press 4 times shortly; 19) Lamp off function will activate in 15 min. (if no presence detected) optional; 20) How to unpair tube and sensor; 21) Press 10 times shortly; 22) Set back to factory mode; 23) c), d), e) functions can be used only after pairing of tube and sensor is completed.

Ⓜ *Um ein verbundenes System zu erhalten, kaufen Sie den Sensor und die LED-Röhre bitte getrennt. 1) Einstellen des Lichtwerts; 2) Einstellen der zeitlichen Verzögerung; 3) Reset; 4) Funktionen Paarungstaste; 5) Maßnahme; 6) Auswirkung; 7) Röhre und Sensor verbinden; 8) Drücken Sie die Verbindungstaste 4 Sek. lang; 9) Die grüne LED blinkt schnell auf; 10) Verbindung abgeschlossen; 11) Verlassen Sie den Kopplungsmodus durch Drücken der Kopplungstaste für 4 Sek. (oder warten Sie 50 Minuten); 12) Grüne LED wird ausgeschaltet; 13) Testfunktion; 14) Drücken Sie 2 Mal kurz; 15) Gekoppelte Röhren leuchten ständig auf; 16) Gekoppelte Röhren leuchten nicht mehr auf; 17) Lampe Aus; 18) Drücken Sie 4 Mal kurz; 19) Die Funktion Lampe aus wird in 15 Min. aktiviert (falls keine Anwesenheit erkannt) optional; 20) Trennen von Röhre und Sensor; 21) Drücken Sie 10 Mal kurz; 22) Auf Werkseinstellung zurücksetzen; 23) die Funktionen c), d) und e) können erst nach dem Koppeln von Röhre und Sensor verwendet werden.

Ⓜ *Pour obtenir un système connecté, veuillez acheter un capteur et un tube LED séparément. 1) Régler le niveau de luminosité; 2) Régler le délai de temporisation; 3) Réinitialiser; 4) Fonctions du bouton d'association; 5) Action; 6) Impact; 7) Association tube et capteur; 8) Appuyez sur le bouton d'association pendant 4 s; 9) La LED verte commence à clignoter rapidement; 10) Association effectuée; 11) Quittez le mode association en appuyant de nouveau sur le bouton d'association pendant 4 s (ou attendez 50 minutes); 12) La LED verte s'éteint; 13) Fonction test; 14) Appuyez brièvement 2 fois; 15) Les tubes appariés commencent alors à clignoter en permanence; 16) Les tubes appariés s'arrêtent alors de clignoter; 17) Lampe éteinte; 18) Appuyez brièvement 4 fois; 19) La fonction d'extinction de la lampe sera activée au bout de 15 min (si aucune présence détectée) facultatif; 20) Comment dissocier tube et capteur; 21) Appuyez brièvement 10 fois; 22) Revenir aux réglages usine; 23) c), d), e) : les fonctions ne peuvent être utilisées qu'une fois l'appairage du tube et du capteur effectué.

Ⓜ *Per collegare il sistema, acquistare sensore e tubo LED separatamente. 1) Impostare il valore di luminosità; 2) Impostare il tempo di ritardo; 3) Reimpostare; 4) Funzioni del pulsante di accoppiamento; 5) Azione; 6) Impatto; 7) Tubo e sensore di accoppiamento; 8) Premere il pulsante di accoppiamento per 4 sec.; 9) Il LED verde inizia a lampeggiare veloce; 10) Completamento accoppiamento; 11) Uscire dalla modalità di accoppiamento premendo di nuovo il pulsante di accoppiamento per 4 sec. (o attendere 50 minuti); 12) Il LED verde si spegne; 13) Funzione Test; 14) Premere 2 volte brevemente; 15) I tubi accoppiati iniziano a lampeggiare in modo fisso; 16) I tubi accoppiati smettono di lampeggiare; 17) Spegnimento lampada; 18) Premere 4 volte brevemente; 19) La funzione di spegnimento della lampada si attiva entro 15 min. (se non viene rilevata alcuna presenza). Opzionale; 20) Come interrompere l'accoppiamento tra tubo e sensore; 21) Premere 10 volte brevemente; 22) Ripristinare modalità di fabbrica; 23) c), d), e) : le funzioni possono essere utilizzate solo dopo aver completato l'accoppiamento di tubo e sensore.

Ⓜ *Para disponer del sistema conectado, compre el sensor y el tubo LED por separado. 1) Ajuste del valor lumínico. 2) Ajuste del temporizador de retardo. 3) Restablecimiento. 4) Funciones del botón de emparejamiento. 5) Acción. 6) Impacto. 7) Emparejamiento del tubo y el sensor. 8) Pulse el botón de emparejamiento durante 4 segundos. 9) La luz LED verde comienza a parpadear rápido. 10) Completar el emparejamiento. 11) Pulse de nuevo el botón de emparejamiento durante 4 segundos para salir del modo de emparejamiento (o bien espere 50 minutos). 12) La luz LED verde se apagará. 13) Función de prueba. 14) Pulse dos veces brevemente. 15) Los tubos emparejados parpadearán de forma constante. 16) Los tubos emparejados dejarán de parpadear. 17) Apagado de la lámpara. 18) Pulse cuatro veces brevemente. 19) La función de apagado de la lámpara se activará en 15 minutos, de manera opcional (si no se detecta presencia). 20) Cómo desemparejar el tubo y el sensor. 21) Pulse 10 veces brevemente. 22) Restablecer los valores de fábrica. 23) c), d), e) : Solo será posible utilizar las funciones tras completar el emparejamiento del tubo y el sensor.

Ⓜ *Para ter o sistema conectado, por favor compre o sensor e o tubo LED separadamente. 1) Definir o valor da iluminação; 2) Definir o atraso de tempo; 3) Repor; 4) Funções do botão de emparelhamento; 5) Ação; 6) Impacto; 7) Sensor e tubo de emparelhamento; 8) Prima o botão de emparelhamento durante 4 seg.; 9) O LED verde começa a piscar rapidamente; 10) Finalização do emparelhamento; 11) Saia do modo de emparelhamento premindo novamente o botão de emparelhamento durante 4 seg. (ou aguarde 50 minutos); 12) O LED verde irá desligar-se; 13) Função de teste; 14) Prima 2 vezes por breves instantes; 15) Os tubos emparelhados começarão a piscar constantemente; 16) Os tubos emparelhados irão parar de piscar; 17) Luminária Desligada; 18) Prima 4 vezes por breves instantes; 19) A função desligar da luminária será ativada em 15 min. (se não for detetada nenhuma presença) opcional; 20) Como desemparelhar o tubo e o sensor; 21) Prima 10 vezes por breves instantes; 22) Redefinir para o modo de fábrica; 23) c), d), e) : as funções só podem ser usadas após o emparelhamento do tubo e do sensor estiver concluído.

Ⓜ *Για να δημιουργήσετε συνδεδεμένα συστήματα, αγοράστε τον αισθητήρα και το σωλήνα ξεχωριστά. 1) Ορισμός τιμής φωτισμού 2) Ρύθμιση χρονοκαθυπόθεσης 3) Επαναφορά ρυθμίσεων 4) Πλήκτρο ζεύξης 5) Ενέργεια 6) Επίδραση 7) Ζεύξη σωλήνα και αισθητήρα 8) Πατήστε το πλήκτρο ζεύξης για 4 δευτερόλεπτα 9) Το πράσινο LED ξεκινάει να αναβοβλίνει γρήγορα 10) Η ζεύξη ολοκληρώθηκε 11) Για να αποχωρήσετε από τη λειτουργία ζεύξης, πατήστε το πλήκτρο ζεύξης ξανά για 4 δευτερόλεπτα (ή περιμένετε 50 λεπτά) 12) Το πράσινο LED θα σβήσει; 13) Λειτουργία ελέγχου 14) Πατήστε γρήγορα 2 φορές 15) Οι αντιστοιχισμένοι σωλήνες θα ξεκινήσουν να αναβοβλίνουν σταθερά 16) Οι αντιστοιχισμένοι σωλήνες θα σταματήσουν να αναβοβλίνουν 17) Λάμπα οβριστή 18) Πατήστε γρήγορα 4 φορές 19) Η απενεργοποίηση της λάμπας θα μπει σε λειτουργία σε 15 λεπτά (εάν δεν εντοπιστεί κάποια χρήση) 20) Κατάργηση ζεύξης σωλήνα αισθητήρα 21) Πατήστε γρήγορα 10 φορές 22) Επαναφορά στην εργοστασιακή λειτουργία 23) c), d), e) : Οι λειτουργίες μπορούν να χρησιμοποιηθούν μετά την ολοκλήρωση της ζεύξης του σωλήνα και του αισθητήρα.

Ⓜ *Koop de sensor en de LED buis afzonderlijk om het systeem aan te sluiten. 1) Stel de lichthoeveelheid in; 2) Stel de vertraging in; 3) Voer een reset uit; 4) Functies van de koppelpknop; 5) Actie; 6) Effect; 7) Koppel buis en sensor; 8) Druk de koppelpknop 4 seconden lang in; 9) De groene led begint snel te knipperen; 10) Voltooiing van de koppelactie; 11) Verlaat de koppelingsmodus door opnieuw 4 sec. op de koppelpknop te drukken (of wacht 50 minuten); 12) De groene LED gaat uit; 13) Testfunctie; 14) Druk 2 keer kort; 15) Gekoppelde buizen zullen permanent knipperen; 16) Gekoppelde buizen zullen stoppen met knipperen; 17) Lamp uit; 18) Druk 4 keer kort; 19) De functie lamp uit wordt binnen 15 min. geactiveerd (als er geen aanwezigheid gedetecteerd wordt) optioneel; 20) Hoe de buis en de sensor ontkoppelen; 21) Druk 10 keer kort; 22) Terugzetten naar fabrieksinstellingen; 23) c), d), e) : de functies kunnen slechts na voltooid koppeling van buis en sensor gebruikt worden.

Ⓜ *För att ha ett anslutet system ombuds du köpa sensorn och LED-röret separat. 1) Ställ in ljusvärdet; 2) Ställ in tidspåknytning; 3) Återställ; 4) Funktionerna hos sammanparade knappar; 5) Åtgärd; 6) Påverkan; 7) Para ihop rör och sensor; 8) Tryck på sammanparad knapp i 4 sek.; 9) Grön LED börjar blinka kort; 10) Slutförande av sammanparning; 11) Låma sammanparningsläget genom att trycka på sammanparningsknappen igen i 4 sek. (eller vänta i 50 minuter); 12) Grön LED kommer att släckas; 13) Testfunktion; 14) Tryck snabbt 2 gånger; 15) Sammankopplade rör kommer att börja blinka oavbrutet; 16) Sammankopplade rör kommer att sluta blinka; 17) Lamp a av; 18) Tryck snabbt 4 gånger; 19) Släckningsfunktionen kommer att aktiveras efter 15 min. (om ingen närvaro upptäckts) valfritt; 20) Hur röret och sensorn skiljs på nytt; 21) Tryck snabbt 10 gånger; 22) Gå tillbaka till fabriksinställningar; 23) c), d), e) : Funktionerna kan endast användas efter att sammankopplingen av röret och sensorn är genomförd.

Ⓜ *Voit muodostaa yhdistetyn järjestelmän ostamalla anturin ja LED-putken erikseen. 1) Aseta valaistusksen arvo; 2) Aseta valaistuksen viive; 3) Nollaa; 4) Parituspainikkeen toiminto; 5) Toiminto; 6) Vaikutus; 7) Putken ja anturin paritus; 8) Paina parituspainiketta 4 sekuntia; 9) Vihreä LED alkaa vilkkua nopeasti; 10) Parituksen suoritus; 11) Poistu paritustilasta painamalla parituspainiketta uudelleen 4 sekunnin ajan (tai odota 50 minuuttia); 12) Vihreä LED sammuu; 13) Testaa toiminto; 14) Paina 2 kertaa lyhyesti; 15) Paritetut putket alkavat vilkkua jatkuvasti; 16) Paritetut putket lopettavat vilkkunsa; 17) Lamppu pois päältä; 18) Paina 4 kertaa lyhyesti; 19) Lamppun sammutustoiminto aktivoituu 15 minuutin päästä (ellei havaita liikettä), vaihtotoiminto; 20) Miten poistaa putken ja anturin paritus; 21) Paina 10 kertaa lyhyesti; 22) Aseta takaisin tehdasasetustilaan; 23) c), d), e) : toimintoja voidaan käyttää vasta kun putki ja anturi on paritettu.

SubstiTUBE® Connected System

① "For å koble sammen systemet, vennligst kjøp sensor og LED-rør separat. 1) Still inn lysverdi; 2) Still inn tidsutsettelse; 3) Nullstill; 4) Funksjoner for paring av taster; 5) Handling; 6) Virkning; 7) Paring av rør og sensor; 8) Trykk på og hold inne tasten for paring i 4 sek.; 9) Grønn LED begynner å blinke raskt; 10) Fullførelse av paring; 11) Etterlat paringsmodus ved å trykke på paringsknappen igjen i fire sek. (evt. ved å vente 50 minutter); 12) Grønn LED vil slukkes; 13) Test funksjon; 14) Trykk kortvarig to ganger; 15) Parrede rør vil begynne å blinke konstant; 16) Parrede rør vil slutte å blinke; 17) Lampe av; 18) Trykk fire ganger i kort tid; 19) Lampe av-funksjonen vil som alternativ kobles inn om 15 min. (dersom ingen tilstedeværelse oppdages); 20) Hvordan skille rør og sensor fra hverandre; 21) Trykk ti ganger i kort tid; 22) Sett tilbake til fabrikkmodus; 23) c), d), e): Funksjonene kan brukes kun etter at paring av rør og sensor er gjennomført.

② "For at tilslutte et system, skal du købe sensor og LED-rør separat. 1) Indstil lysværdien; 2) Indstil tidsforsinkelsen; 3) Nullstil; 4) Parringsknappens funksjoner; 5) Handling; 6) Indvirking; 7) Parre rør og sensor; 8) Tryk på parringsknappen i 4 sek.; 9) Den grønne LED-lampe begynner å blinke hurtigt; 10) Fullendelse af parring; 11) Forlad paringstilstand ved at trykke på parringsknappen igen i 4 sek. (eller vent i 50 minutter); 12) Den grønne LED-lampe slukker; 13) Teste funktion; 14) Tryk kortvarigt 2 gange; 15) Parrede rør vil begynde at blinke konstant; 16) Parrede rør vil stoppe med at blinke; 17) Lampe slukket; 18) Tryk kortvarigt 4 gange; 19) Lampens slukkefunktion aktiveres om 15 min. (hvis ingen tilstedeværelse påvises) valgfri; 20) Sådan fjernes paring af rør og sensor; 21) Tryk kortvarigt 10 gange; 22) Genopret fabriksindstilling; 23) c), d), e): Funktionerne kan første bruges efter paring af rør og sensor er udført.

③ "Pro umožnění zapojení systému si objednejte snímač a LED trubice zvlášť. 1) Nastavení hodnoty osvětlení; 2) Nastavení časové prodlevy; 3) Reset; 4) Spárování funkci tlačítka; 5) Akce; 6) Následek; 7) Spárování trubice a snímače; 8) Přidržet párovací tlačítko po dobu 4 sekund; 9) Zelená LED začne rychle blikat; 10) Dokončení párování; 11) Režim spárování deaktivujte opětovným přidržím tlačítka spárování po dobu alespoň 4 sekund (nebo vyčkejte 50 minut); 12) Zelená LED zhasne; 13) Test funkce; 14) 2x krátce stiskněte tlačítko; 15) Spárované trubice začnou neustále blikat; 16) Spárované trubice přestanou blikat; 17) Vypnutí svítidla; 18) 4x krátce stiskněte tlačítko; 19) Funkce vypínání svítidla se aktivuje během 15 minut (pokud nebyla zjištěna přítomnost osob), volitelně; 20) Jak zrušit párování trubice a snímače; 21) 10x krátce stiskněte tlačítko; 22) Obnovení továrního nastavení; 23) c), d), e): funkce mohou být použity až po dokončení spárování trubice a snímače.

④ "Чтобы подключить систему, необходимо приобрести датчик и светодиодную трубку отдельно. 1) Настроить яркость; 2) Установить время задержки; 3) Сброс; 4) Функции кнопки сопряжения; 5) Действие; 6) Влияние; 7) Сопряжение трубки и датчика; 8) Нажимте кнопку сопряжения и удерживайте ее 4 секунды; 9) Зеленый индикатор начнет часто мигать; 10) Завершение сопряжения; 11) Выйдите из режима сопряжения, повторно нажав и удерживая кнопку датчика 4 секунды (иначе это произойдет автоматически через 50 минут); 12) Зеленый индикатор погаснет; 13) Функция тестирования; 14) Кратковременно нажмите кнопку 2 раза; 15) Соединенные трубки начнут непрерывно мигать; 16) Соединенные трубки перестанут мигать; 17) Выключите лампу; 18) Кратковременно нажмите кнопку 4 раза; 19) Функция выключения лампы сработает через 15 мин (если присутствие не обнаружено) (опция); 20) Как разорвать сопряжение трубки и датчика; 21) Кратковременно нажмите кнопку 10 раз; 22) Восстановить заводские установки; 23) c), d), e): использование функций возможно только по окончании соединения трубки с датчиком.

⑤ "Ahhoz, hogy összekapcsolj rendszerre legyen, vásárolja meg külön az érzékelőt és a LED fénycsövet. 1) Fényérték beállítás; 2) Idő késleltetés beállítás; 3) Visszaállítás; 4) Párosítás gomb funkció; 5) Cselekvés; 6) Hatás; 7) Cső és érzékelő párosítása; 8) Tartás lenyomva a párosítás gombot 4 mp-ig; 9) A zöld LED gyorsan villogni kezd; 10) Párosítás befejezése; 11) A párosítási módból való kilépéshez nyomja meg ismét a párosítás gombot 4 mp-ig (vagy várjon 50 percet); 12) A zöld LED lekapcsol; 13) Tesztelés funkció; 14) Nyomja meg 2-szer röviden; 15) A párosított csövek folyamatosan villogni kezdenek; 16) A párosított csövek villogása abbamarad; 17) Lámpa kikapcsolás; 18) Nyomja meg 4-szer röviden; 19) A lámpa kikapcsolás funkció 10 percen belül aktiválódik (ha nem észlel jelenlétet) opcionális; 20) Cső és érzékelő szétválasztása; 21) Nyomja meg 10-szer röviden; 22) Visszaállítás gyári üzemmódba; 23) c), d), e): funkciók csak a cső és az érzékelő párosításának befejezését követően használhatók.

⑥ "Aby zbudować system połączenia, zakup czujnik i rurę LED osobno. 1) Ustawić wartości światła; 2) Ustawić opóźnienie; 3) Resetowanie; 4) Funkcje przycisków parowania; 5) Czynność; 6) Wstrząsy; 7) Parowanie rury i czujnika; 8) Naciśnięcie przycisk parowania i przytrzymanie go przez 4 s; 9) Zielona dioda LED zacznie migać szybko; 10) Parowanie zakończy; 11) Opuszczenie trybu parowania, naciskając przycisk parowania ponownie przez 4 sek. (lub odczekaj 50 minut); 12) Zielona dioda LED zgśnie; 13) Funkcja testu; 14) Naciśnij krótko 2 razy; 15) Rury sparowane zaczną migać ciągle; 16) Rury sparowane przestaną migać; 17) Żarówka wyłączona; 18) Naciśnij krótko 4 razy; 19) Funkcja wyłączenia lampy zostanie aktywowana za 15 min (przy braku wykrytej obecności), opcjonalnie; 20) Jak rozłączyć rurę i czujnik; 21) Naciśnij krótko 10 razy; 22) Ustawić ponownie w trybie fabrycznym; 23) c), d), e): funkcji można używać wyłącznie po zakończeniu parowania rury i czujnika.

⑦ "Aby ste mali prepojený systém, zakúpte si senzor a LED trubicu samostatne. 1) Nastaviť hodnotu osvetlenia; 2) Nastaviť oneskorenie; 3) Reset; 4) Funkcie párovacieho tlačidla; 5) Akcia; 6) Dopad; 7) Párovanie trubice a snímača; 8) Stlačte párovacie tlačidlo na 4 s; 9) Zelená LED začína rýchlo blikat; 10) Dokončenie párovania; 11) Opätovným stlačením párovacieho tlačidla na 4 s. opustíte režim párovania (alebo počkajte 50 minút); 12) Zelená LED zhasne; 13) Testovacia funkcia; 14) 2-krát krátko stlačte; 15) Spárované trubice začnú nepretržite blikat; 16) Spárované trubice prestanú blikat; 17) Lampa vypnutá; 18) 4-krát krátko stlačte; 19) Za 15 minút sa aktivuje funkcia vypnutia žiarovky (ak sa žiadna nezistí) voliteľne; 20) Ako zrušiť párovanie medzi trubicou a senzorom; 21) 10-krát krátko stlačte; 22) Nastaviť na výrobné nastavenia; 23) c), d), e): Funkcie je možné používať len po ukončení párovania trubice a snímača.

⑧ "Da boste imeli povezan sistem, senzor in LED-cev kupite ločeno. 1) Nastavite vrednost svetlobe. 2) Nastavite zakasnitev. 3) Ponastavitev. 4) Funkcije gumba za povezavo. 5) Delovanje. 6) Učinek. 7) Povezava cevi in senzorja. 8) Gumb za povezavo držite pritisnjen 4 sekunde. 9) Zelena LED začne hitro utripati. 10) Dokončanje povezave. 11) Zapustite način povezave, tako da gumb za povezavo še enkrat pritisnete in držite 4 sekunde (ali počakajte 50 minut). 12) Zelena LED ugasne. 13) Funkcija testiranja. 14) Dvakrat kratko pritisnite. 15) Povezave cevi bodo začele stalno utripati. 16) Povezave cevi bodo prenehale utripati. 17) Sijalka izključena. 18) Štirikrat na hitro pritisnite. 19) Funkcija izklopa sijalke se aktivira v 15 minutah (če ni zaznane prisotnosti) izbirno. 20) Kako prekiniti povezavo cevi in senzorja. 21) Desetkrat na hitro pritisnite. 22) Ponastavi na tovarniški način. 23) c), d), e): funkcije se lahko uporabljajo šele, ko je vzpostavitev povezave cevi in senzorja končana.

⑨ "Sisteme bağıli olmak için, lütfen ayrı ayrı sensör ve LED tüp satın alın. 1) Işık değeri ni ayarlayın; 2) Zaman geciktirmesini ayarlayın; 3) Sıfırlayın; 4) Eşleşme düğmesi fonksiyonları; 5) Önemli; 6) Etki; 7) Eşleşen tüp ve sensör; 8) Eşleşme düğmesine 4 saniye basın.; 9) Yeşil LED hızlı yapip sönmeye başlar; 10) Eşleşme tamamlandı; 11) Eşleştime modundan çıkarak için 4 saniye boyunca eşleşme düğmesine tekrar basın.(ya da 50 dakika bekleyin); 12) Yeşil LED kapanacaktır; 13) Test fonksiyonu; 14) 2 kez kısa süreli basın; 15) Eşleşen tüpler sürekli yanıp sönmeye başlar; 16) Eşleşen tüplerin yanıp sönmeye durur; 17) Lamba kapalı; 18) 4 kez kısa süreli basın; 19) Lamba kapatma eylemi kısa süre içerisinde etkinleştirilir.(varlığı tespit edilmezse) opsiyonel; 20) Tüp ve sensör eşleşmesini nasıl kaldırılır; 21) 10 kez kısa süreli basın; 22) Fabrika moduna geri dönün; 23) c), d), e): Fonksiyonlar sadece Tüp ve sensörlerin eşleşmesi tamamlandıktan sonra kullanılabilir.

☞ "Da biste spojili sustav, senzor i LED cijev kupite zasebno. 1) Postavite vrijednost svjetla; 2) Postavite vremensku odgodu; 3) Ponovno postavite; 4) Funkcije gumba za uparivanje; 5) Radnja; 6) Učinak; 7) Uparivanje cijevi i senzora; 8) Pritisnite gumb za uparivanje i držite 4 sekunde; 9) Zelena LED lampica počinje brzo bljeskati; 10) Doprsetak uparivanja; 11) Izadite iz načina uparivanja ponovnim pritiskom gumba za uparivanje u trajanju od 4 s (ili pričekaite 50 minuta); 12) Isključit će se zelena LED lampica; 13) Testiranje funkcije; 14) Dvaput kratko pritisnite; 15) Uparene cijevi stalno će bljeskati; 16) Uparene cijevi prestat će bljeskati; 17) Isključivanje svjetlije; 18) Pritisnite i kratko držite 4 puta; 19) Funkcija isključivanja svjetlije aktivirat će se za 15 min. (ako nije otkrivena prisutnost), neobavezno; 20) Kako poništiti uparivanje cijevi i senzora; 21) Pritisnite i kratko držite 10 puta; 22) Vratite natrag na tvornički način; 23) c), d), e); funkcije se mogu upotrebljavati samo nakon dovršetka uparivanja cijevi i senzora.

☞ "Pentru a obține un sistem conectat, cumpărați separat senzorul și tubul LED. 1) Setează valoarea intensității luminoase; 2) Setează întârzierea; 3) Re-setează; 4) Funcțiile butonului de asociere; 5) Acțiune; 6) Impact; 7) Asocierea tubului cu senzorul; 8) Apăsăți butonul de asociere timp de 4 sec.; 9) LED-ul verde începe să clipească rapid; 10) Asocierea s-a încheiat; 11) Leșiți din modul asociere apăsând din nou butonul de asociere timp de 4 sec. (sau așteptați 50 minute); 12) LED-ul verde se va stinge; 13) Funcția de testare; 14) Apăsăți scurt de 2 ori; 15) Tuburile asociate vor începe să clipească constant; 16) Tuburile asociate vor înceta să clipească; 17) Lampa se oprește; 18) Apăsăți scurt de 4 ori; 19) Funcția de stingere a lămpii se va activa în 15 minute (dacă nu este detectată o prezență) opțional; 20) Cum se dezasociază tubul de senzor; 21) Apăsăți scurt de 10 ori; 22) Setăți înapoi la modul din fabrică; 23) c), d), e); funcțiile pot fi utilizate numai după încheierea asocierii tubului cu senzorul.

☞ "За да имате свързана система, купете поотделно датчик и светодиодна тръба. 1) Задайте стойността за светлината; 2) Задайте отлагане; 3) Нулиране; 4) Функции на бутон за съдвояване; 5) Действие; 6) Въздействие; 7) Съдвояване на тръбата и датчика; 8) Натиснете и задръжте бутон за съдвояване в продължение на 4 сек; 9) Зеленият светодиод започва да мига бързо; 10) Завършване на съдвояването; 11) Излезте от режима на съдвояване, като отново натиснете и задръжте за 4 сек бутон за съдвояване (или изчакайте 50 минути); 12) Зеленият светодиод ще изгасне; 13) Функция за тестване; 14) Натиснете кратко 2 пъти; 15) Съдвоените тръби ще замигат постоянно; 16) Съдвоените тръби ще спрат да мигат; 17) Лампа излъч.; 18) Натиснете кратко 4 пъти; 19) Функцията за изключване на лампата ще се задейства след 15 мин, ако не бъде засечено присъствие (опция); 20) Как да раздвоите тръбата и датчика; 21) Натиснете кратко 10 пъти; 22) Връщане на режима на фабричните настройки; 23) c), d), e); функциите могат да се използват само след приключване на съдвояването на тръбата и датчика.

☞ "Ühendatud süsteemi jaoks ostke palun sensor ja LED-toru eraldi. 1) Määrake valgusväärtus; 2) Määrake ajanihe; 3) Lähestage; 4) Sidumisnupu funktsioonid; 5) Tegevus; 6) Mõju; 7) Sidumistoru ja sensor; 8) Vajutage sidumisnuppu 4 sekundit; 9) Roheline LED hakkab kiiresti vilkuma; 10) Sidumise lõpetamine; 11) Lahkuge sidumisrežiimist vajutades sidumisnuppu uuesti 4 sekundit (või oodake 50 minutit); 12) Roheline LED kustub; 13) Testimisfunktsioon; 14) Vajutage 2 korda lühidalt; 15) Seotud torud hakkavad pidevalt vilkuma; 16) Seotud torud lõpetavad vilkumise; 17) Lamp väljas; 18) Vajutage 4 korda lühidalt; 19) Lamp väljas-funktsioon aktiveerub uuesti 15 minuti pärast (kui kohalolekut pole tuvastatud) lisavõimalus; 20) Kuidas toru ja sensorit lahti siduda; 21) Vajutage 10 korda lühidalt; 22) Seadistage tagasi tehaseaseaded; 23) c), d), e); funktsioone saab kasutada ainult peale toru ja sensori sidumise lõpuni viimist.

☞ "Noredami prijangti sistema, turite atskirai įsigyti jutiklį ir LED lemputę. 1) Nustatykite šviesos vertę; 2) Nustatykite delią; 3) Nustatykite iš naujo; 4) Poravimo mygtuko funkcijos; 5) Veiksmas; 6) Poveikis; 7) Lemputės ir jutiklio poravimas; 8) Palaiykite nuspaude poravimo mygtuką 4 sek.; 9) Žalia LED lemputė išsijungia; 10) Poravimo baigimas; 11) Išleikite iš poravimo režimo dar kartą nuspaude poravimo mygtuką 4 sek. (arba palaukite 50 min.); 12) Žalia LED lemputė išsijungs; 13) Testavimo funkcija; 14) Spustelėkite 2 kartus; 15) Suporuotos lemputės pradės nuolat mirksėti; 16) Suporuotos lemputės nustos mirksėti; 17) Lemputė išsijungia; 18) Spustelėkite 4 kartus; 19) Lemputės išjungimo funkcija įsijungs po 15 min. (neaptikus objekto), pasirinktinai; 20) Lemputės ir jutiklio išporavimas; 21) Spustelėkite 10 kartus; 22) Atkurti gamyklinius nustatymus; 23) c), d), e); funkcijos gali būti naudojamos tik suporavus lemputę ir jutiklį.

☞ "Lai iegūtu savienotu sistēmu, iegādājieties sensoru un LED lampu atsevišķi. 1) Uzstādiet gaismas vērtību; 2) Uzstādiet laika aizturi; 3) Atiestatīt; 4) Sapārošanas taustiņa funkcijas; 5) Darbība; 6) Ietekme; 7) Lampas un sensora sapārošana; 8) 4 sek. turiet nospiestu sapārošanas taustiņu; 9) Sāks strauji mirgot zaļa LED diode; 10) Sapārošanas pabeigšana; 11) Izņemiet no savienošanas režīma, vēlreiz uz cetrām sekundēm nospiežot savienošanas pogu (vai pagaidiet 50 minūtes); 12) Zaļā LED diode izslēgsies; 13) Testa funkcija; 14) Ātri nospiediet divas reizes; 15) Sapārotās lampas sāks nepartraukti mirgot; 16) Sapārotās lampas beigs mirgot; 17) Lampas izslēgtas; 18) Nospiež uz īsu brīdi 4 reizes; 19) Lampas izslēšanās funkcija aktivizēsies 15 minūšu laikā (ja netiks konstatēta klātbūtne). Izvēlies iespēji; 20) Kā atpārēt lampu un sensoru; 21) Nospiež uz īsu brīdi 10 reizes; 22) Uzstādiet atpakaļ rūpnīcas iestatījumus; 23) c), d), e); funkcijas var lietot tikai pēc lampas un sensora sapārošanas.

☞ "Da biste povezali sistem, kupite senzor i LED cev odvojeno. 1) Postavite vrednost svetla; 2) Postavite zadrscku; 3) Resetujte; 4) Funkcije dugmeta uparivanja; 5) Radnja; 6) Uticaj; 7) Uparivanje cevi i senzora; 8) Pritisnite dugme uparivanja na 4 sekunda; 9) Zelena LED lampica brzo treperi; 10) Zavrsetak uparivanja; 11) Izadite iz režima uparivanja tako da ponovno pritisnete dugme za uparivanje i držite ga 4 s (ili sačekajte 50 minuta); 12) Zelena LED lampica će se isključiti; 13) Test funkcije; 14) Kratko pritisnite dva puta; 15) Uparene cevi počće stalno da trepere; 16) Uparene cevi prestat će da trepere; 17) Isključivanje lampe; 18) Kratko pritisnite 4 puta; 19) Funkcija gašenja lampe će se aktivirati za 15 min. (ako se ne detektuje prisutstvo), opciono; 20) Kako raspariti cevi i senzor; 21) Kratko pritisnite 10 puta; 22) Postavite natrag na fabrički režim; 23) c), d), e); funkcije mogu da se koriste samo kada se završi uparivanje cevi i senzora.

☞ "Щоб підключити систему, потрібно придбати датчик і світлодіодну трубку окремо. 1) Налаштувати яскравість; 2) Установити час затримки; 3) Скидання; 4) Функції кнопки з'єднання; 5) Дія; 6) Вплив; 7) З'єднання трубки з датчиком; 8) Натисніть кнопку з'єднання й утримуйте її 4 секунди; 9) Зелений індикатор почне часто блимати; 10) Завершення з'єднання; 11) Виділіть із режиму з'єднання; 12) Зелений індикатор згасне; 13) Функція тестування; 14) Короткочасно натисніть кнопку 2 рази; 15) З'єднані трубки почнуть безперервно блимати; 16) З'єднані трубки перестануть блимати; 17) Вимкнення лампи; 18) Короткочасно натисніть кнопку 4 рази; 19) Функція вимкнення лампи спрацює через 15 хв (якщо присутність не виявлено) (опція); 20) Як розпарити з'єднані трубки і датчик; 21) Короткочасно натисніть кнопку 10 рази; 22) Відновити заводські установкi; 23) c), d), e); використання функцій можливе тільки після завершення з'єднання трубки з датчиком.

☞ "Жүйені қосу үшін сенсор мен LED түтігін жеке-жеке сатып алыңыз. 1) Жарықтандыру параметрін орнату үшін; 2) Кешкіргіу уақытын орнатыңыз; 3) Бастапқы қалпына қою; 4) Жұптастыру түймесінің функциялары; 5) Әрекет; 6) Әсер; 7) Жұптастыру түтігі және сенсоры; 8) Жұптастыру түймесін 4 сек. басыңыз; 9) Жасыл LED индикатор жылдам жыпылықтай бастайды; 10) Жұптастыруды аяқтау; 11) Жұптау түймесін тағы 4 сек. Басу арқылы жұптау режимінен шығыңыз (немесе 50 минут күтіңіз); 12) Жасыл LED индикаторы сөнеді; 13) Сынақ функциясы; 14) 2 рет жылдам басыңыз; 15) Жұпталған түтіктер тұрақты жыпылықтайды; 16) Жұпталған түтіктер жыпылықтауын тоқтатды; 17) Шам сөнеді; 18) 4 рет жылдам басыңыз; 19) Шамды сөндіру функциясы 15 мин. ішінде іске қосылды (егер ешнәрсе анықталмаса); 20) Түтік пен сенсордың жұбын қалай ажырату керек; 21) 10 рет жылдам басыңыз; 22) Зауыттың режимі қайта орнату; 23) c), d), e); Функцияларды тек түтік пен сенсорды жұптау аяқталған соң пайдалануға болады.



C10449058
G11006723
07.12.16

LEDVANCE GmbH
Steinerne Furt 62
86167 Augsburg
Germany
www.ledvance.com