

Installationsanvisning Route Light

Beredskapsdrift (73 404 38)

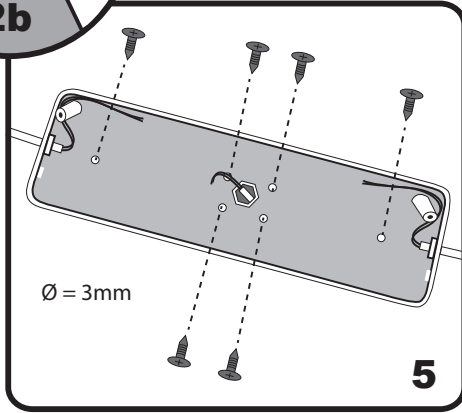

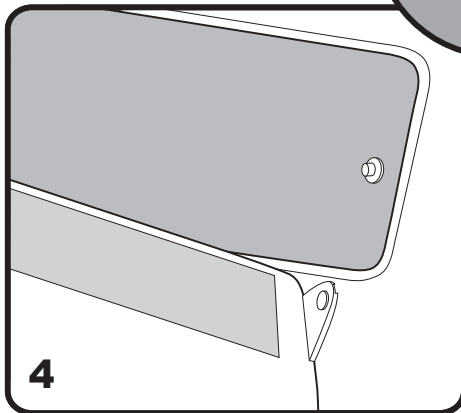
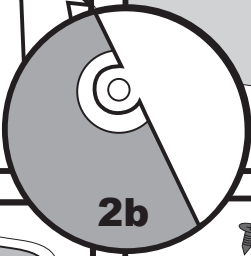
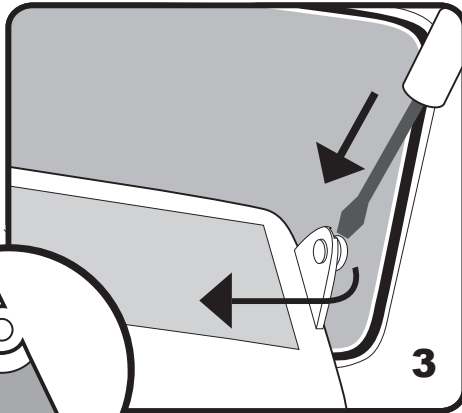
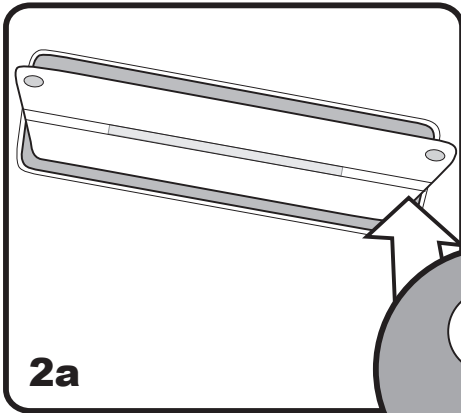
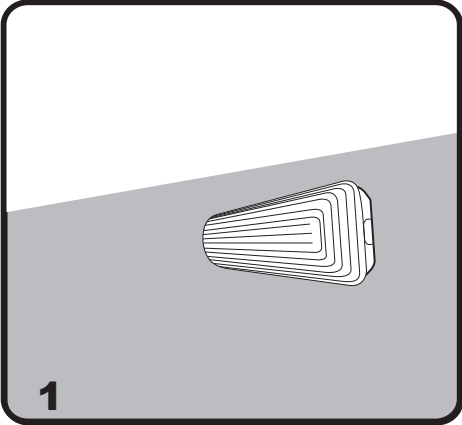
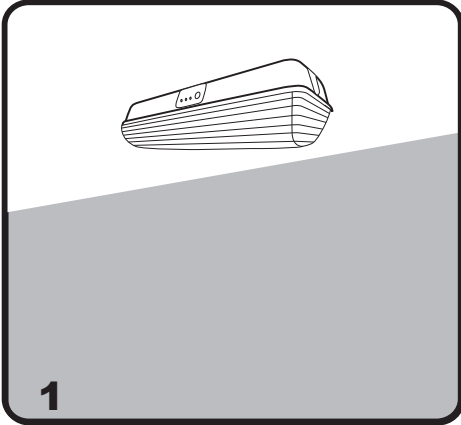
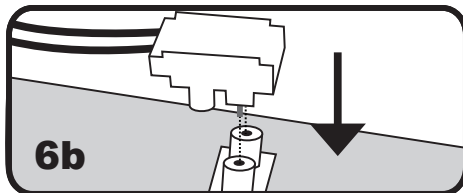
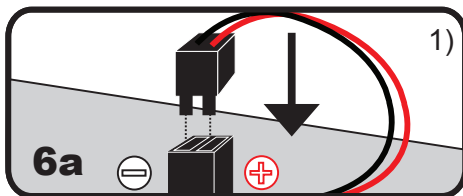
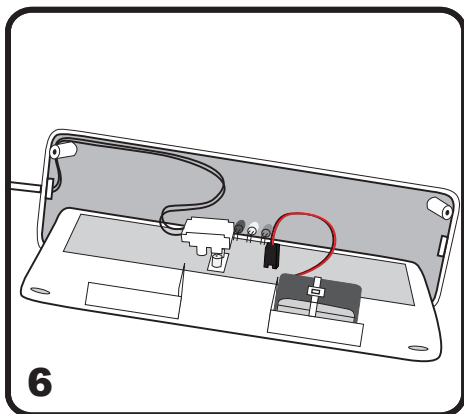

1) **Viktigt!** Om armaturen ej är ansluten till nät (230V) mer 24 timmar, **koppla bort batteriet!**

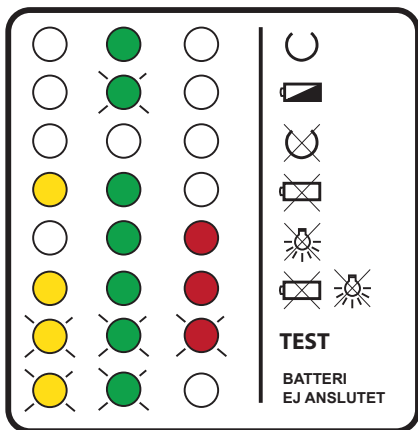

Route Light med autotest har följande funktioner:

Funktionstest: Testen startar automatiskt en gång per vecka. Den varar i 10 minuter och kontrollerar alla viktiga funktioner. Testen kan även startas manuellt via testknappen.

Kapacitetstest: En timmes test startar automatiskt en gång var tredje månad. Testen läser av att batterikapaciteten är tillräcklig. Testen kan också startas manuellt. Alla tester avbryts då batterikapaciteten är för låg eller vid strömavbrott.

Manuellt test utförs med magnet från armaturens långsida märkt "Test".

Funktionstest manuellt: Aktiveras med magnet under 0-1 sekund för att utföra korttidstestet.

Kapacitetstest manuellt: Aktiveras med magnet under 5-10 sekunder för att utföra kapacitetstestet.

Vid allt arbete med produkten skall nätspänning alltid frångöras!

Tänk på miljön - lämna alltid uttjänta batterier för återvinning!

Box 278, 651 07 Karlstad • Tel 054-57 01 20 • Fax 054-56 25 13

info@kamic.se • www.kamiclightsafety.se

A PART OF KAMIC LIGHT & SAFETY

