

Z-Push - Dimbart LED Drivdon 8W

- Runt dimbart multidrivdon (inbyggd dimmer och trafo) med inställbar konstantström på sekundärsidan.
- Dimring 0-100% med återfjädrande tryckknapp eller 1-10V styrning.
- Välj enkelt med DIP-switchar mellan konstantström 350/500/550mA.
- Klarar laster upp till 8W, se tabellen nedan i manualen för maximal last för respektive strömstyrka.
- Max 20st drivdon går att styra från en tryckknapp. Ingen synkkabel mellan drivdonen är nödvändig.
- Drivdonet kan monteras i en apparatdosa bakom strömbrytaren, endast 1st drivdon får monteras i en apparatdosa.
- I dubbeldosor får 2st drivdon monteras.

Måttskisser

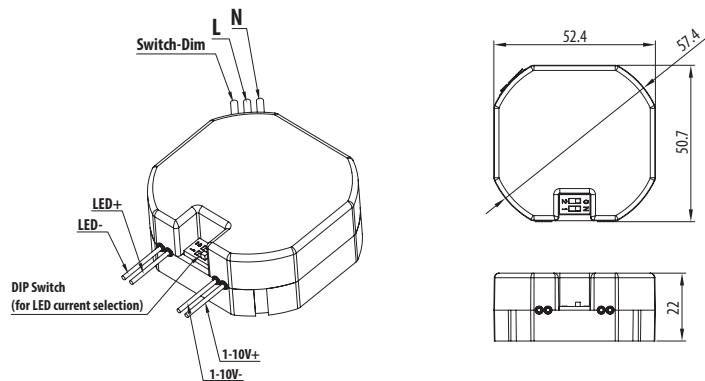

E-nummer	Artikelnummer	Primärsidan spänning	Sekundärsidan strömstyrka	Effekt- faktor	TA	TC	IP-klass
79 807 49	ZDIMP8	220–240V 50–60Hz	350mA 1-8W (4-24vdc) 500mA 2-8W (4-16vdc) 550mA 2-8W (4-16vdc)	0.85	-20° - +50°	Max 80°	IP20



Produkten uppfyller följande standarder:
EN-61347-1, EN-61347-2-13, EN-55015, EN61000-3-2, EN61000-3-3, EN-61547.

Produkten är kortslutningssäker.

Produkten är ett klass II drivdon.

Produkten kan ljusregleras.

Produkten har ett skydd mot temperaturer över 110 grader.

Skyddsklenspänning med skyddsseparering av primär- och sekundärlindningarna.

Produkten får monteras i eller på alla typer av material.

Produkten källsorteras som elavfall.

Får monteras i eller på normalt brännbara material.

Säkerhet och installation

- Installationen skall utföras av en behörig elektriker enligt gällande elföreskrifter.
- Produkten får inte modifieras.
- Drivdonet skall vara spänningslöst under installationen för att inte skada LED-armaturerna på sekundärsidan.
- Välj önskad strömstyrka(350-550mA) med hjälp av DIP-switcharna, innan anläggningen tas i drift(enligt Fig.1).
- Var noga med att LED-armaturerna är installerade med rätt polaritet enligt kopplingsschemat (Fig.2).
- Primärsidan(230V): Ledningslängden från tryckknappen(PUSH styrning) till sista drivdonet skall ej överstiga 15m.
- Vid konstantströmsdrift(350-550mA) skall inte ledningslängden för hela LED slingan överstiga 30m.

Fig.1

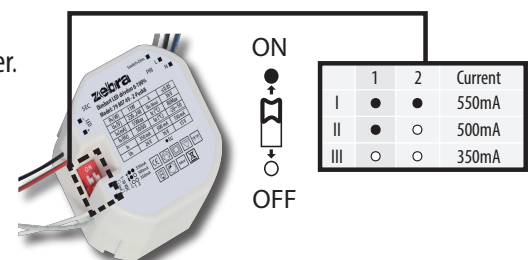

Kopplingschema vid dimring med återfjädrande tryckknapp

Fig.2

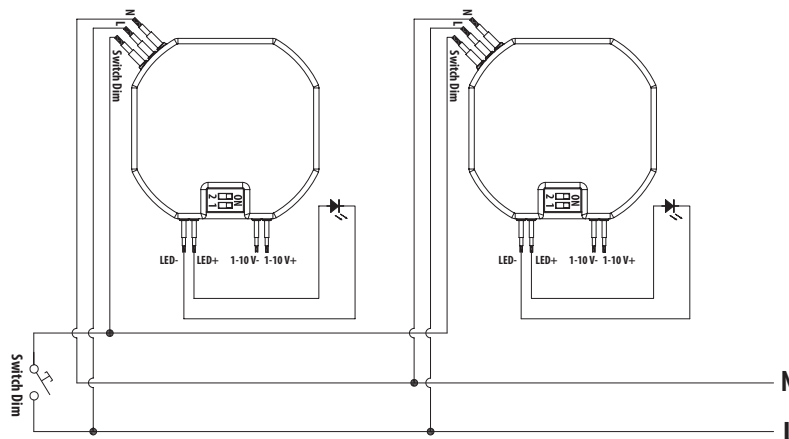

Funktioner vid dimring med återfjädrande tryckknapp

- Ingen synkroniseringskabel mellan drivdonen behövs.
- För att tända/släcka belysningen. Tryck på knappen i mindre än 1 sekund.
- För att dimra belysningen upp/ned. Håll knappen intryckt i mer än 1 sekund.
- Drivdonet har ett inbyggt minne som vid tändning eller strömavbrott lagrar senast valda ljusnivå.

Synkronisering vid dimring med återfjädrande tryckknapp

Synkronisering mellan drivdonen vid tänd och släck kan behöva kalibreras efter installation och service av anläggningen. För kalibrering skall följande åtgärd utföras:

- Håll inne tryckknappen längre än en sekund, följt av ett kort tryck. Nu ska alla drivdonen vara avstängda.
- Håll inne tryckknappen längre än en sekund. Nu är systemet synkroniserat.

Dimring med 1-10V

- Dimringen sker med en 1-10V dimmer.
- Viktigt! För att stänga av drivdonet helt när en 1-10V dimmer används, skall även spänningen(230V) brytas till drivdonet.
- 1-10V ingången inaktiveras automatiskt när drivdonet dimrats av en återfjädrande tryckknapp(PUSH). För att aktivera 1-10V styrningen igen skall drivdonet nollställas. För nollställning skall följande steg utföras:
Steg för steg: 1. Gör drivdonet spänningslöst, 2. Bygla 1-10V ingången i minst 3 sekunder och spänningsätt drivdonet, 3. Gör drivdonet spänningslöst, 4. Ta bort bygeln och spänningsätt drivdonet, 5. Drivdonet är nu nollställt.

Kopplingschema vid dimring med 1-10V

Fig.3

