

## Downlight Jumbo 13W/26W 3000K

- Zebra Jumbo 13W/26W är en större downlight för kontor, entréer och korridorer.
- Färdigkopplat drivdon med 2m sladdställ för snabb installation.
- Håltagning 150mm.
  - Vid ROT-installation med håltagning Ø150-230mm, använd tillbehöret Rotram, Färg: Vit (RAL9003) Enr 7464311. Färg: Grafit (RAL7024) Enr 7469029
  - Vid ROT-installation med håltagning Ø240-260mm, använd tillbehöret Rotram, Färg: Vit (RAL9003) Enr 7469652.
- Armaturena är ej dimbara.

### Måttskisser

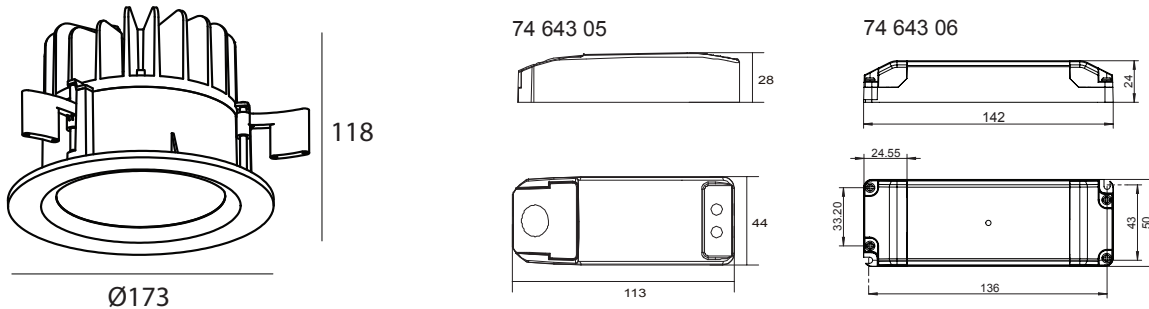

### Teknisk specifikation

E-nummer	Artikelnummer	Färg	Effekt (W)	Ljumsängd (lm)	Färgtemperatur (K)	Spridningsvinkel (°)	Primärsidan spänning
74 643 05	ZJ13W	Vit	13W	1300lm	3000K	50°	220-240V 50-60Hz
74 643 06	ZJ26W	Vit	26W	2300lm	3000K	50°	220-240V 50-60Hz

### Underdetaljer

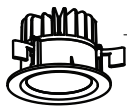

Ingår i	Artikelnummer	Färg	Effekt (W)	Konstantström	Ljumsängd (lm)	Färgtemperatur (K)	Ra-värde	Spridningsvinkel (°)
74 643 05	ZJ13W	Vit	13W	350mA	1300lm	3000K	90	50°
74 643 06	ZJ26W	Vit	26W	700mA	2300lm	3000K	90	50°

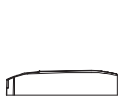

Ingår i	Artikelnummer	Primärsidan spänning	Sekundärsidan spänning	Sekundärsidan strömstyrkan	Sekundärsidan effekt	TA	TC
74 643 05	Q4-350mA-20W	220-240V 50-60Hz	2-58V	350mA	1-20W	-20°C+50°C	Max 80°
74 643 06	Q8H-700mA-30W	220-240V 50-60Hz	13-43V	700mA	9-28W	-20°C+50°C	Max 80°

#### Armatör ZJ13W & ZJ26W



- Produkten uppfyller CE.
- Produkten får användas både inomhus och utomhus. Vid utomhusanvändning gäller korrosionsklass C3.
- IP44 vid montage i tät byggnadsdel där vatten ej kan nå drivdonet eller armatörens ovansida. Annars gäller IP20.
- Produkten är en klass III armatur.
- Produkten ska anslutas till konstantströms drivdon 350mA (7464305).
- Produkten ska anslutas till konstantströms drivdon 700mA (7464306).
- Källsorteras som elavfall.

#### Drivdon Q4-350mA-20W & Q8H-700mA-30W



- Produkten uppfyller CE.
- Produktern får endast användas inomhus.
- Produkten är klassad IP20.
- Produkten är ett oberoende förkopplingsdon.
- Produkten är en klass II drivdon.
- Anger driftspänning.
- Produkten har ett skydd mot temperaturer över 110 grader.
- Produkten får monteras i eller på alla typer av material.
- Produkten är kortslutnings säker.
- Skyddsklenspänning med skyddsseparering av primär- och sekundärledningarna.
- Produkten källsorteras som elavfall.

## Säkerhet och installation

- 1) Installationen ska ske av en behörig elektriker.
- 2) Produkten får inte modifieras.
- 3) Se till att spänningen är frånslagen vid installation.
- 4) Armaturen är en klass III armatur och ska användas tillsammans med det medföljande drivdonet eller anslutas till annat konstantströmsdrivdon 350mA (74 643 05) eller 700mA (74 643 06).
- 5) Endast en armatur kan anslutas till det medföljande drivdonet. Vid användning av drivdon som klarar fler armaturer ska armaturerna seriekopplas från plus till minus.
- 6) Strömmen ska aldrig regleras på sekundärsidan.
- 7) Var noga med att följa installationsanvisningarna nedan. Var uppmärksam på minsta inbyggnadsmått enligt bild 7.

## Installationsanvisningar

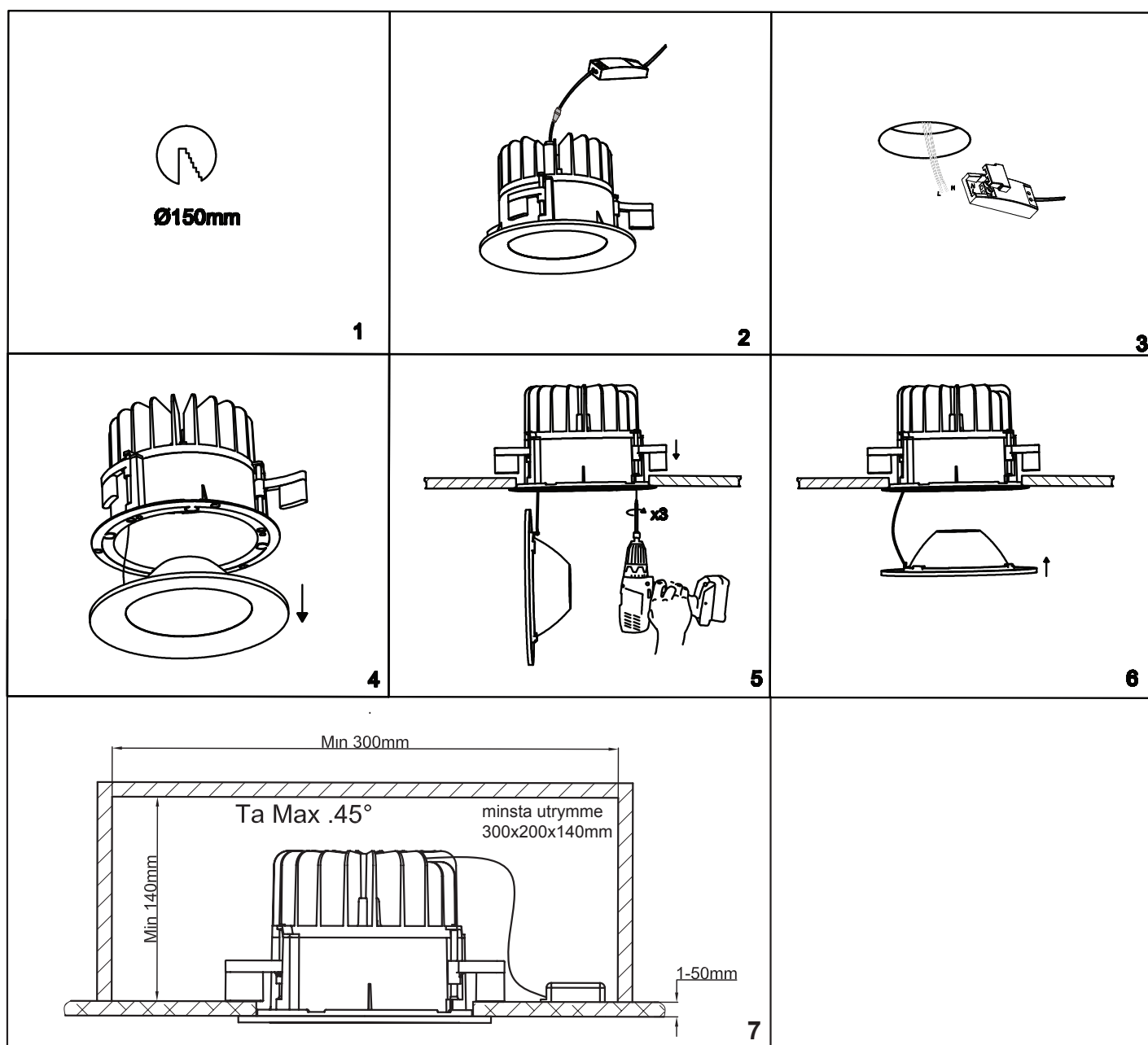

## Downlight Jumbo

Ljuskälla och drivdon är utbytbara. Byte av ljuskälla görs av proffs för att säkerställa att bytet utförs korrekt och att produkten inte tar skada.

### Ljuskälla

E-nummer	Drivdon	EPREL-nummer	Ljuskällans energiklass
74 643 05	Q4-350mA-20W	988736	E
74 643 06	Q8H-700mA-30W	988876	E
74 643 09	WCL42D	988876	E
74 643 10	WCL42D	988918	E
74 700 68	WCL42DS	989205	E

### Demonteringsinstruktioner

Demonteringsinstruktioner för testning och verifiering av ljuskälla samt drivdon.

1. Lossa snabbkopplingen för att frigöra drivdonet.

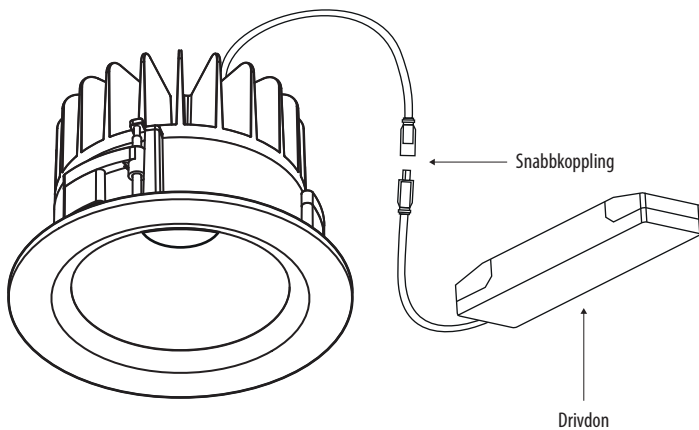

2. Lossa skruvarna för att separera de två delarna.

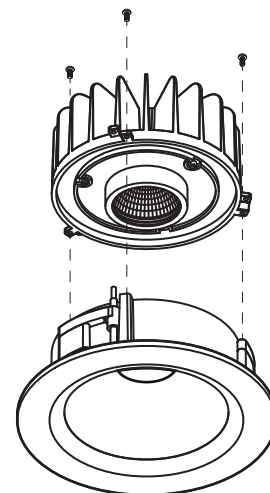

3. Lossa skruvarna för att frigöra LED-modulen innehållande ljuskällan.

